

# Regolamento europeo in materia di protezione dei dati personali 2016/679

myDonor®

VS

GDPR

General Data Protection Regulation

Rilascio documento di compliance DDC  
(conformità normativa) dei nostri prodotti  
entro fine marzo.

**Fino alle ore 24 del 24 maggio 2018  
è in vigore la 196/03!**

# Il Regolamento UE sulla privacy- (3/4)

## *Conseguenze Normative*



### **ABROGA LA DIRETTIVA PRIVACY EU 95/46**

- *2 anni dopo la pubblicazione in GUCE*
- *Base del Codice Privacy Italiano*



### **NON ABROGA LA DIRETTIVA EU 2002/58**

- *Recepita da Codice Privacy: Comunicazioni elettroniche*
- *Riguarda: Marketing non richiesto, pubblicità, marketing telefonico e postale*
- *Norme specifiche per il Consenso al trattamento dei dati*
- *Protegge sia persone fisiche sia persone giuridiche*

## AMBITO DI APPLICAZIONE DEL REGOLAMENTO

- **SI APPLICA AI DATI RELATIVI A PERSONE FISICHE**
  - "interessato" che si trovi nella UE, a prescindere dalla nazionalità
- **NON SI APPLICA AI DATI RELATIVI A PERSONE GIURIDICHE**
  - compresi i dati di contatto (c.14)
- **NON SI APPLICA**
  - Ai dati trattati per attività personale/domestica

New

\*\*\*\*\*



### PER COMUNICAZIONI ELETTRONICHE / MKTG DIRETTO

- Si applica la Direttiva 2002/58 CE -Codice privacy Parte II Titolo X
- Riguarda i dati delle persone fisiche e giuridiche
- Art 130 - Comunicazioni indesiderate: Pubblicità /Mktg telefonico....



I nostri prodotti

# I CRM

Costituent Relationship Management

**myDonor® e theRaiser®  
GreenbymyDonor®  
myVictory®**

**e tutti i nuovi prodotti next generation**

Per tutti documento di compliance standard

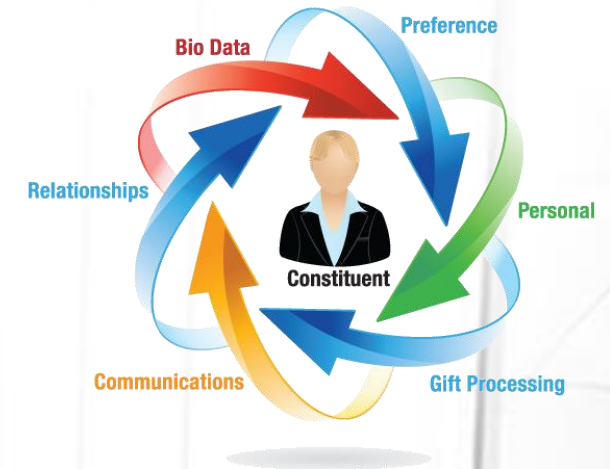



mydonor®  
mydonor.org

# I nostri prodotti

## Web App

(es. Dialogatori, Call Center, Gestione Sedi periferiche)



## DDC personalizzata sui singoli Clienti

## Le APP

(es. Agenda, Area Riservata)

DDC standard



## I nostri prodotti

### Siti web Clienti

DDC standard gratuita

### Landing Page UX

DDC standard gratuita





**GARANTE  
PER LA PROTEZIONE  
DEI DATI PERSONALI**

## Il tuo sito/blog installa cookie? Cosa devi fare

**IMPORTANTE:** per una corretta interpretazione degli adempimenti previsti, si raccomanda la consultazione del **Provvedimento del Garante dell'8 maggio 2014** e dei «**Chiarimenti in merito all'attuazione della normativa in materia di cookie**». I documenti sono disponibili su [www.garanteprivacy.it/cookie](http://www.garanteprivacy.it/cookie)

**Segnarli nell'informativa**

Art. 2, par. 5, Direttiva 2009/136/CE e art. 122, comma 1, Codice privacy

**Inserire il banner e richiedere il consenso ai visitatori**

Art. 2, par. 5, Direttiva 2009/136/CE e art. 122, comma 1, Codice privacy

**Notificare al Garante**

Art. 37, comma 1, lett. d), Codice privacy

**CHE TIPO DI COOKIE INSTALLI?**

**LEGENDA:** ✓ adempimento previsto ✗ adempimento non previsto



**Nessun cookie**



**Tecnici o analitici prima parte**



**Analitici terze parti**

(se sono adottati strumenti che riducono il potere identificativo dei cookie e la terza parte non incrocia le informazioni raccolte con altre di cui già dispone) – vedi punto 2 dei «Chiarimenti in merito all'attuazione della normativa in materia di cookie»



**Analitici terze parti**

(se **NON** sono adottati strumenti che riducono il potere identificativo dei cookie e la terza parte non incrocia le informazioni raccolte con altre di cui già dispone) – vedi punto 2 dei «Chiarimenti in merito all'attuazione della normativa in materia di cookie»



**Di profilazione prima parte**



**Di profilazione terze parti**



La notificazione è a carico del soggetto terza parte che svolge l'attività di profilazione







## Il tuo sito/blog installa cookie che devi notificare al Garante? Come fare?



Il provvedimento del Garante dell'8 maggio 2014 ricorda l'obbligo (*al sensi dell'art. 37, comma 1, lett. d), del Codice privacy*) di notificare l'impiego di cookie utilizzati a fini di profilazione



La notificazione è accessibile dall'home page del sito [www.garanteprivacy.it](http://www.garanteprivacy.it), cliccando la sezione **SERVIZI ONLINE**



**SERVIZI ONLINE**



La notificazione va effettuata compilando le schede presenti nella procedura online.  
In particolare, si raccomanda di prestare attenzione alle seguenti voci:

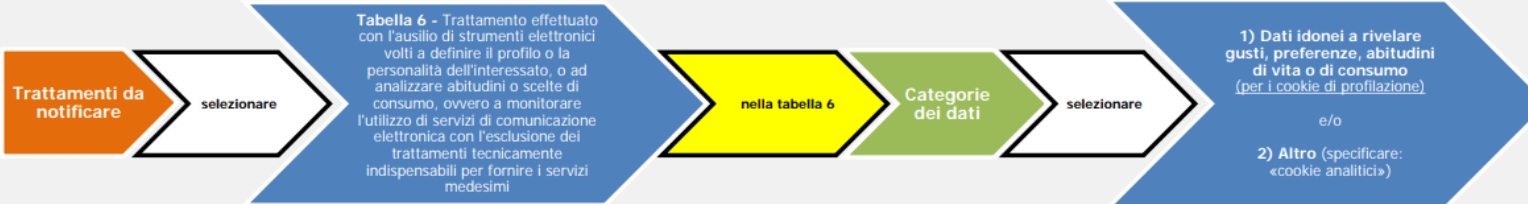

### IMPORTANTE

- Per una corretta interpretazione degli adempimenti previsti, si raccomanda la consultazione del Provvedimento del Garante dell'8 maggio 2014 e dei Chiarimenti in merito all'attuazione della normativa in materia di cookie. I documenti sono disponibili su [www.garanteprivacy.it/cookie](http://www.garanteprivacy.it/cookie)
- Tutte le indicazioni utili alla compilazione della notificazione sono disponibili nella pagina: <https://web.garanteprivacy.it/rgt/NotificaTelematica.php>, alla voce Istruzioni
- Per ogni dubbio o richiesta di informazioni è possibile contattare l'URP del Garante: [www.garanteprivacy.it/urp](http://www.garanteprivacy.it/urp)



## Mascheratura IP per Google Analytics

*Cookies: profili tecnologici - Seminario di formazione Garante, 3 luglio 2015*

- ❑ I cookie «analitici di terza-parte» sono considerati alla stregua di cookie di profilazione, se:
  - ✓ gli IP non sono stati pseudo-anonimizzati
  - ✓ e se la terza parte incrocia le informazioni con altre di cui già dispone.
  
- ❑ E' semplice anonimizzare gli IP di Google Analytics tramite la cd. «Mascheratura dell'indirizzo IP»: ad es. per la generica libreria Google UA (universal analytics) basta aggiungere il seguente codice allo script attualmente in uso:

```
ga('set', 'anonymizeIp', true);
```

tra queste due righe già presenti:

```
ga('create', 'UA-XXXXXXXX-X', 'auto');  
ga('send', 'pageview');
```
  
- ❑ Nell'account Google Analytics, esistono diverse impostazioni di condivisione dei dati. Per modificarle fare riferimento a «Impostazioni di condivisione dei dati» su <https://support.google.com/analytics/answer/1011397?hl=it>

# L'interessato

## DATO PERSONALE art 4,1

"QUALSIASI INFORMAZIONE RIGUARDANTE UNA PERSONA FISICA IDENTIFICATA O IDENTIFICABILE ... (Art. 4,1)  
- "INTERESSATO" -

### ▪ DEFINIZIONE AMPIA

- ✓ Nome, dati anagrafici
- ✓ Dati relativi all'ubicazione
- ✓ Numero di identificazione (Codice fisc., carta di credito...)
- ✓ Identificativo on line
- ✓ Stato di salute, abitudini
- ✓ Immagine, voce...
- ✓ Dati oggettivi e di origine soggettiva



# La profilazione

*" Qualsiasi forma di trattamento automatizzato di dati personali consistente nell'utilizzo di tali dati personali per valutare determinati aspetti personali relativi a una persona fisica,*

*in particolare per analizzare o prevedere aspetti riguardanti*

- ✓ *il rendimento professionale,*
- ✓ *la situazione economica,*
- ✓ *la salute,*
- ✓ *le preferenze personali,*
- ✓ *gli interessi,*
- ✓ *l'affidabilità,*
- ✓ *il comportamento,*
- ✓ *l'ubicazione o gli spostamenti*

*di detta persona fisica*



**Le categorizzazioni di myDonor® non rientrano in questa fattispecie. Non sono gestite in modo automatico. Mail Marketing Automation?**

# Che cosa è il DDC myDonor®

## Documento di Compliance

1. Struttura software \*
2. Sintesi dei processi \*
3. Descrizione e policy di sicurezza sul Data Base \*
4. Policy di Backup \*
5. Le funzioni che generano uscite di dati degli Interessati \*
6. I punti di criticità per il GDPR
7. Gli alert automatici di pericolo privacy impostati verso DPO (Data Protection Officer) o Responsabile
8. I dispositivi di accesso ai dati
9. Linee guida sulle migliori pratiche di utilizzo nel rispetto della GDPR
10. Responsabilità del committente (contratto myDonor®)
11. Compliance all'art 25 "Privacy by design e by default"
12. Modello esempio di informativa

\* DDC light Disponibile per tutti i Clienti



## Il DDC è un lavoro a quattro mani tra l'Ingegnere Informatico ed il Giurista esperto di privacy

1. Prima viene stesa una bozza del documento con una impostazione tecnico informatica.
2. Poi viene fatta una validazione giuridica del documento in sintonia con quanto previsto dal GDPR
3. E' parte integrante della Valutazione d'Impatto, probabilmente quasi esaustiva per il Cloud.
4. Il DDC avrà un costo, comunque inferiore a quanto costerebbe una completa valutazione d'impatto fatta da un consulente esterno.



Lo schema funzionale

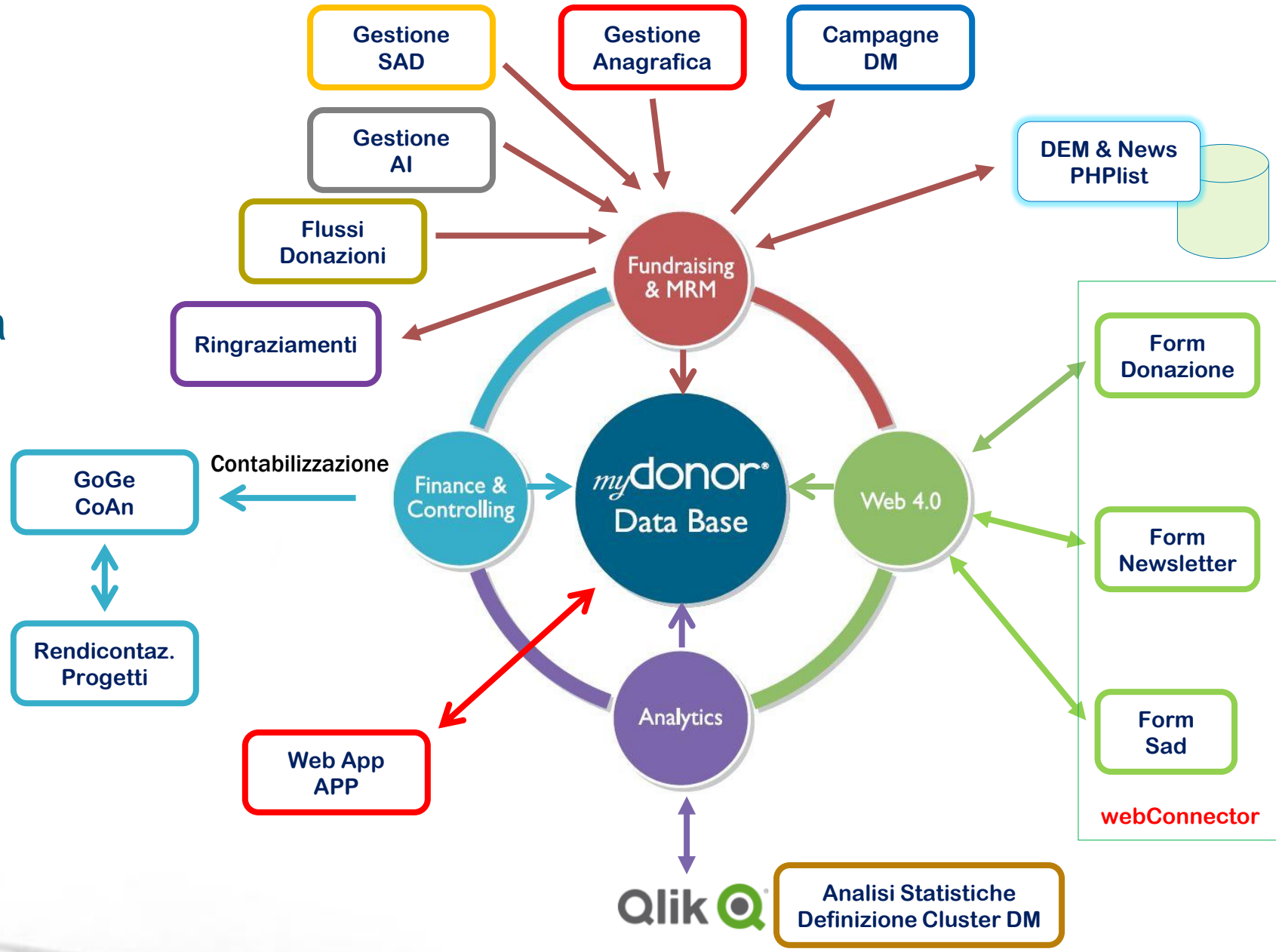

L'Unified Data Base di myDonor®, unico contenitore delle anagrafiche agevola l'Accountability

## Due possibili scenari di utilizzo per il software myDonor®

### 1. Cloud myDonor

Con il DDC il Cliente ha assolto a gran parte di quanto richiesto

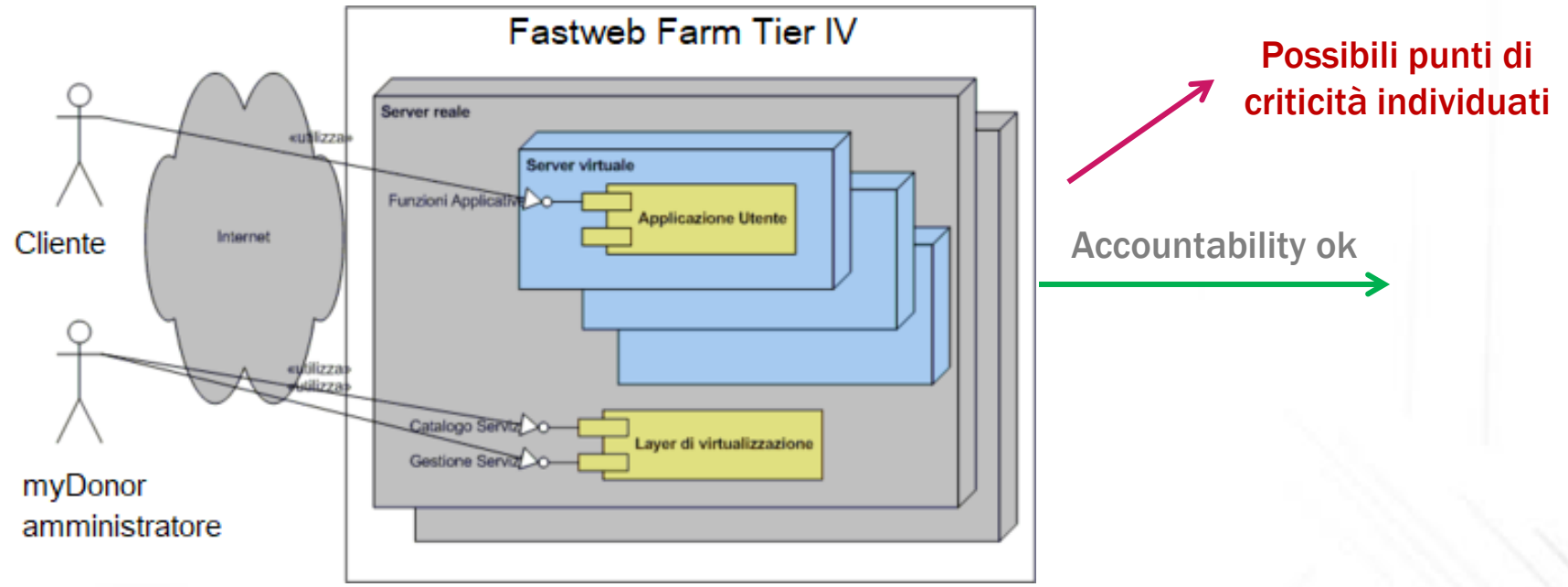

**Attenzione è Private Cloud da non confondere con la concezione ricorrente di Cloud come condivisione di archivi e servizi (Rif. Documento del Garante per la Privacy sul Cloud Computing).**



## Due possibili scenari di utilizzo per il software myDonor®

### 2. On premise (server in building Cliente) solo DDC light



## Riflessione: Smart working e mobility = grande criticità per il GDPR! Accountability davvero complessa



# DDC - Il Documento Di Compliance

myDonor rilascia il DDC che documenta il funzionamento del software

I nostri Clienti hanno comunque la responsabilità della gestione dei dati.

**Vengono rilasciati due differenti documenti DDC:**

- **myDonor® Cloud : DDC enterprise**
- **On Premise : DDC light**



# DDC - Il Documento Di Compliance costo one-shot

- CRM myDonor® Cloud: DDC Enterprise
  - Costo € 1.600,00 + 140,00 x PDL (numero posti di lavoro utenti in licenza) + iva
- CRM theRaiser® Cloud: DDC Enterprise
  - Costo € 1.400,00 + 50,00 x PDL (numero posti di lavoro utenti in licenza) + iva
- CRM myDonor® / theRaiser® on premise: DDC light
  - Costo € 1.200,00 + iva
- CRM GreenbymyDonor/myVictory
  - Costo 250,00 + iva



**Data rilascio settimana n.ro 13 di marzo (26 -31).**

**E' prevista la possibilità di rateizzare il pagamento per importi > 1.400,00 euro in 6 rate mensili con SDD e maggiorazione 3%**

## **AIFR – Associazione Italiana di Fundraising**

organizza **due convegni** sulla privacy

**Gratuiti per i Soci** ma accessibili a pagamento a tutti.

**Con contenuti orientati al non profit.**

### **11 Aprile: Avv Gianmario Elli, esperto in Privacy e docente IPSOA**

Privacy – Il nuovo regolamento europeo. Bologna, orario 9,30 – 17,30

**Data da definire:** altro incontro con un giurista esperto GDPR per domande e risposte su applicabilità negli Enti del Terzo Settore.

**...e presto disponibile solo per i Soci**

1. Un ufficio per incarichi di **DPO** e **consulenza GDPR specifica NP** con Ingegnere Informatico, Avvocato Privacy ed esperto Terzo Settore
2. Procedura per la **VIS** (Valutazione di impatto sociale) on line
3. Procedura on line di **Certificazione** dei dati di **Bilancio** ed indici e loro pubblicazione su sito dedicato AIFR.